

Технические характеристики

Гидромолот на иллюстрациях

SB 552

Передвижение

Скорость поворота башни

20 с /360°

Транспортная скорость, макс.

3,4 км/час; 0,95 м/с

Угол наклона, макс.

30°

Гидравлическая система

Объем системы

130 л

Тип насоса: насос с переменным раб. давлением, чувствительный к нагрузке

Давление в цилиндрах и двигателе, макс.

17,0 МПа

Давление, увеличенное для навесного оборудования

22,0 МПа

Производительность насоса, макс.

130 л/мин

Дизельный двигатель

Тип: 4-тактный 4-цилиндровый двигатель с водяным охлаждением

Мощность при 2600 об/мин (SAE J1995)

72,8кВт

Объем моторного масла

80 л

Объем топливного бака

13,2 л

Объем охлаждающей жидкости

10 л

Температура замерзания

-40°C

Система управления

Тип управления

Портативный пульт д/у

Тип сигнала

Цифровой

Режим управления

Кабель/Радио

Вес

Вес машины без навесного оборудования

5500 кг

Уровень шума

Уровень шума, измеренный в соответствии

с директивами 2000/14/ЕС

100 дБ(А)

Nous développons continuellement nos engins; aussi nous réservons-nous le droit de procéder à des modifications sans avertissement préalable. Des différences de dimensionnement et de poids peuvent survenir. Les produits doivent être utilisés conformément aux règles d'usage, aux consignes d'utilisation du fabricant, aux réglementations de sécurité et aux autres recommandations.

Änderungen, die dem technologischen Fortschritt dienen, sind auch ohne vorherige Ankündigung vorbehalten. Abweichungen bei Abmessungen und Gewicht sind möglich. Die Produkte sind gemäß der allgemeinen Praxis und in Übereinstimmung mit den Bedienungsanweisungen des Herstellers, Arbeitsschutzgesetzen und -verordnungen sowie anderen Empfehlungen und Standards zu verwenden.

We reserve the right to make changes without prior notice as the machine is under continuous development. Deviations in measurements and weight can occur. Products must be used in conformity with safe practice, manufacturer's instructions and applicable statutes, regulations, codes and ordinances.

Rätten tilländringar utan föregående meddelande förbehålles då maskinen ständigt utvecklas. Avvikelser gällande mått och vikt kan förekomma. Produkterna måste användas i överensstämmelse med allmän praxis, tillverkarens användar-instruktioner, lagar och förordningar gällande arbetskydd och andra rekommendationer.



Brokk 400D

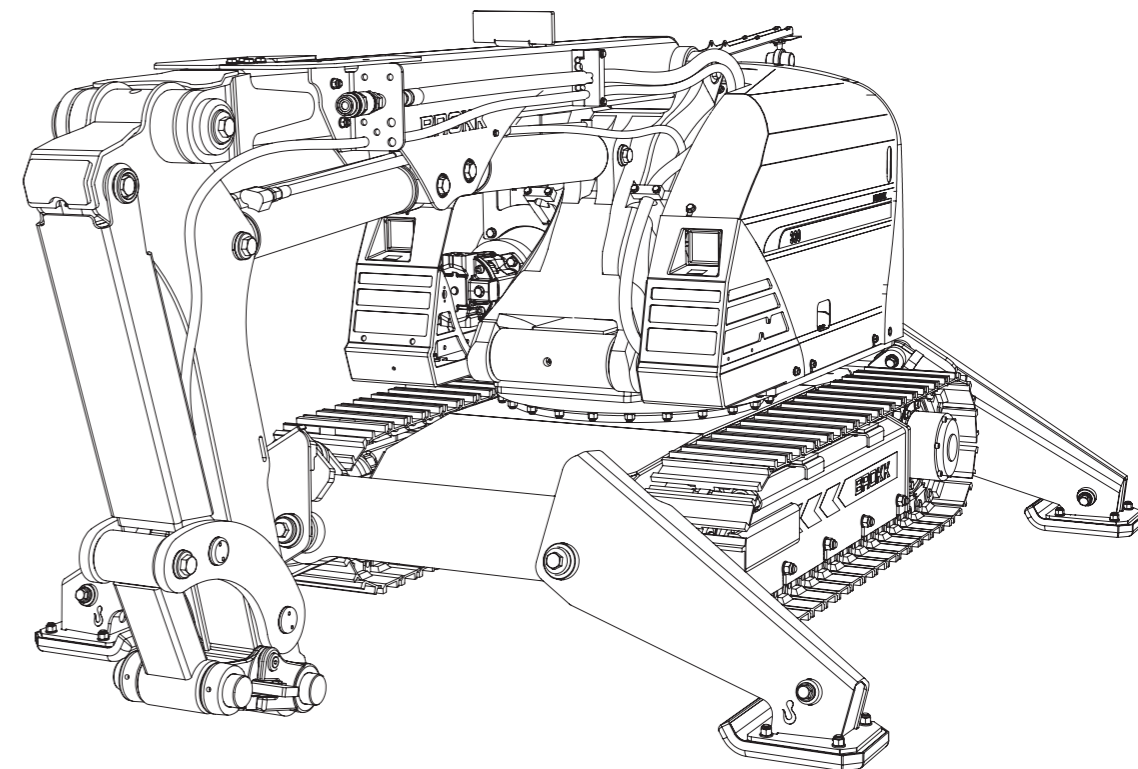

Brokk AB

P.O. Box 730
SE-931 27 Skellefteå, SE
Tel +46 910 711 800
Fax +46 910 711 811
E-mail: info@brokk.com
www.brokk.com

Distributor:

Представительство Brokk в России и СНГ
190068, Санкт-Петербург
наб. реки Фонтанки, 143
Tel +7 (812) 490-22-94 | Fax +7 (812) 714-43-62
E-mail: info@Brokk.ru | www.Brokk.ru

