

ÇOK PERLİ TERMOKUPL UZATMA KABLolarI MULTIPLE PAIR THERMOCOUPLE EXTENSION CABLES

PF/AL/AL/GB/M/M/GT Genel Ekranlı + 700°C - Overall Shield + 700°C

- 1- İletken: Bir veya çok telli termokupl uzatma kablosu.
 - 2- İzolasyon: PFA izolasyon. (+260°C).
 - 3- Renk: ASTM E230 & ANSIC96.1'ye göre pozitif uçlar numaralıdır (diğer renkler mevcuttur).
 - 4- Yapısı: Bükülü perler.
 - 5- Bireysel ekran: 0,002 "(0,05mm) alüminyum / polyester bant, % 25 bindirmeli.
 - 6- Haberleşme damarı: 22 AWG (0,61mm) yalıtımlı 7 telli bakır nominal 0,015 " (0,38 mm) turuncu PFA izolasyon (+260°C).
 - 7- Kablo topraklama teli: 20 AWG (0,91mm) 7 telli kalaylı bakır.
 - 8- Kablo ekranı: 0,002 "(0,05 mm) alüminyum / polyester bant, % 25 bindirmeli.
 - 9- Örgü: Cam elyaf örgü. (+350°C).
 - 10- Sargı: İki kat mika bant sargı. (+1000°C).
 - 11- Örgü: %95 kapamalı galvaniz kaplı çelik tel örgü. (+600°C).
- 1- Conductor: Solid or stranded thermocouple extension wire.
 - 2- Insulation: PFA insulation (+260°C)
 - 3- Color Code: Per ASTM E230 & ANSI MC96.1, numbered on positive conductor (other colors available).
 - 4- Construction: Twisted pairs
 - 5- Individual Shield: 0,002" (0,5mm) aluminum /polyester tape, 25% overlap.
 - 6- Communication Wire: 22 AWG (0,61mm) 7 strand copper insulated with nominal 0,015" (0,38mm) PFA insulation (+260°C).
 - 7- Individual Drain wire: 20 AWG (0,91mm) 7-strand tinned copper.
 - 8- Cable Shield: 0,002" (0,05mm) aluminum /polyester tape, 25% overlap.
 - 9- Braid: Fibre glass (+350°C).
 - 10- Lapping: 2 layer mica tape lappings (+1000°C).
 - 11- Braid: Galvanized steel wire %95 coverage. (+600°C).

Ambalaj

Plastik veya tahta makara

Packaging

Spools or drums

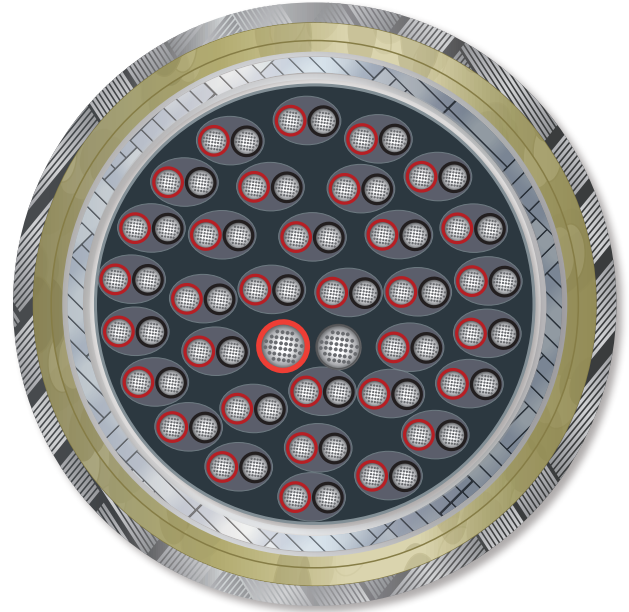
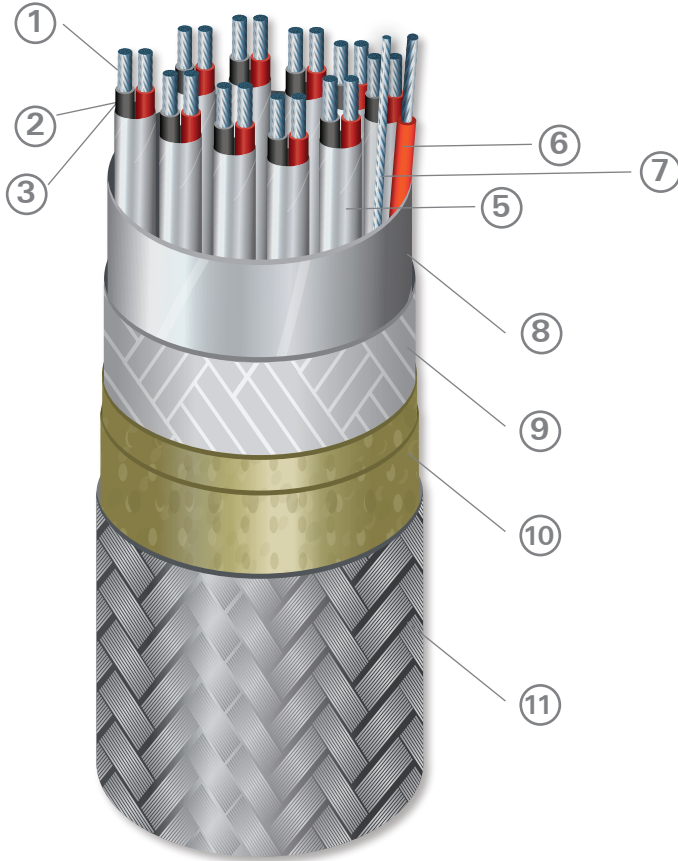

Not: Bu ürünün teknik bilgileri için lütfen bizimle irtibata geçiniz.

Note: Please contact us for technical details of this product.